

激光喷码机触手可及

简单的一体式设计确保顺利集成到您的生产线，直观的用户界面和内置的向导，可显著减少操作人员培训并让您快速掌握。

优质产品，合理价格

以合理的价格提供优质的质量，使激光技术具有普适性。

精密设计，灵活使用

卓越的德国工艺和出色的组件设计，确保提供可以处理各种应用场景的可靠的高质量系统。



光纤 系列规格书/激光喷码机

提供高品质、可靠的激光系统，深受多个国家/地区客户信赖。



光纤系列规格书/激光喷码机

无尽可能，技术优势

智能管理您的打标工序，从车间到自动化生产线让您轻松完成多个任务，重复检查，历史文件等可外部数据导入或扫码枪中获取数据来源。



通讯软件

通过串口或网口进行数据通讯
并自带单机发码软件。

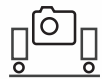

视觉剔除

自带视觉剔除通讯协议，用户
可选配此功能，无缝集成。



远程控制

可以通过以太网链接到上位机
实现异地远程操作



防护等级

控制器整体可达IP55防护等级
表面可达到IP66防护等级。
可水淋



光纤系列规格书/高品质激光机

激光喷码机

◆光纤系列的主要技术参数：

项目	产品参数表	F-20W	F-30W	F-50W	F-100W	F-200W	F-300W
整机特性	整机材质	喷砂氧化全铝结构					
	激光器	光纤激光发生器 使用寿命10万小时以上					
	激光波长	1064nm					
	实际输出功率	≥20W	≥30W	≥50W	≥100W	≥200W	≥300W
	标刻速度	≤12000mm/s					
	主控	10.2寸触摸控制器					
	冷却系统	常温风冷					
喷码参数	聚焦镜头	焦距165mm					
	最小线宽	0.0012mm					
	重复定位精度	0.003mm					
	打标范围	110mm×110mm（可选）					
	定位方式	红光对焦					
	打刻字符行数	在打标范围内任意行					
	生产线速度	0~130m/min（具体视材质而定）					
软件介绍	多国语言	英语、法语、西班牙语、德语、中文、俄语、阿拉伯等					
	管理权限	多用户管理权限					
	操作系统	Linux系统					
	喷码模式	静态、模拟、编码器三种喷码模式					
	预留信号	开始打印、打印状态、打印完毕、故障报警					
	数据保护	具有掉电数据保护功能					
	漏打监测	因材料反光导致误触发，提供过速报警功能					
	去交叉点	自动去除交叉点，避免交叉重点					
	发码软件	可实现单双机发码					
支持类型	字体	中英文，数字，繁体等标准字库					
	文件格式	BMP/DXF/HPGL/JPEG/PLT					
	条码	CODE39、CODE128、CODE126、QR、真知码（选配）					
整备参数	电源	220V/50HZ					
	耗电量	400W					
	机器净重	激光机头部分：7.5kg 飞行支架部分：22kg					
	外形尺寸	机头：600mmX164mmX157mm					
环境	要求	外部温度0℃-45℃；湿度≤95%；非冷凝；无振动					

光纤系列规格书/高品质激光机

激光喷码机

◆外形尺寸:

控制器尺寸:



激光头尺寸:

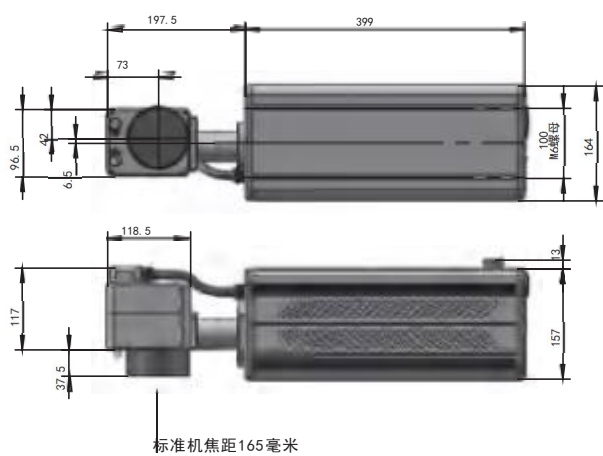

支架尺寸:

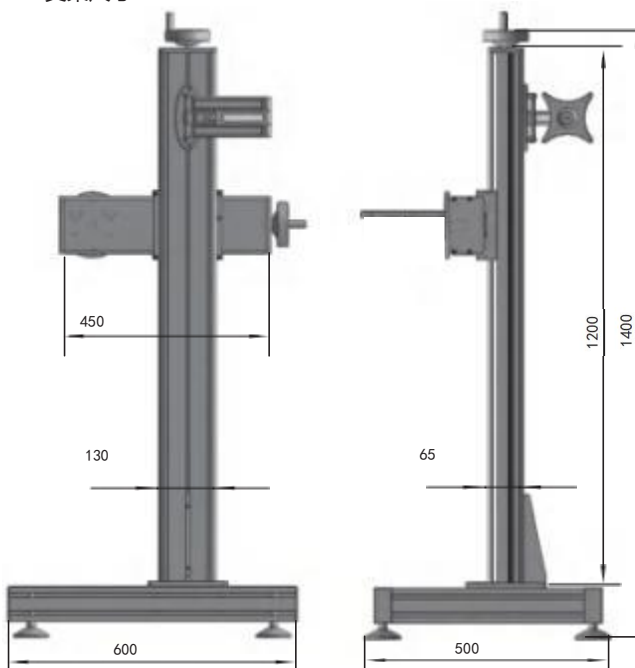

以安心为标准

简明 — 大尺寸“所见即所得”彩色触摸屏提供了直观的图标和快捷方式能够保证用户友好操作。等安全功能使用快捷而简便，并可通过标准的USB端口方便地完成信息加载和以太网接入。

可以配合您的发展需求，能方便地更新您打标机功率而无需改变整个系统。
灵活性高，激光方案能加工各种工件（脆的、软的、硬的，表面去除的）

- 20W: 经济方案，配合常规生产线配套使。
- 30W: 多用途的高性能方案，用于高速生产线。
- 50W: 强劲方案，适合对速度、深度要求高的应用。可用作雕刻。

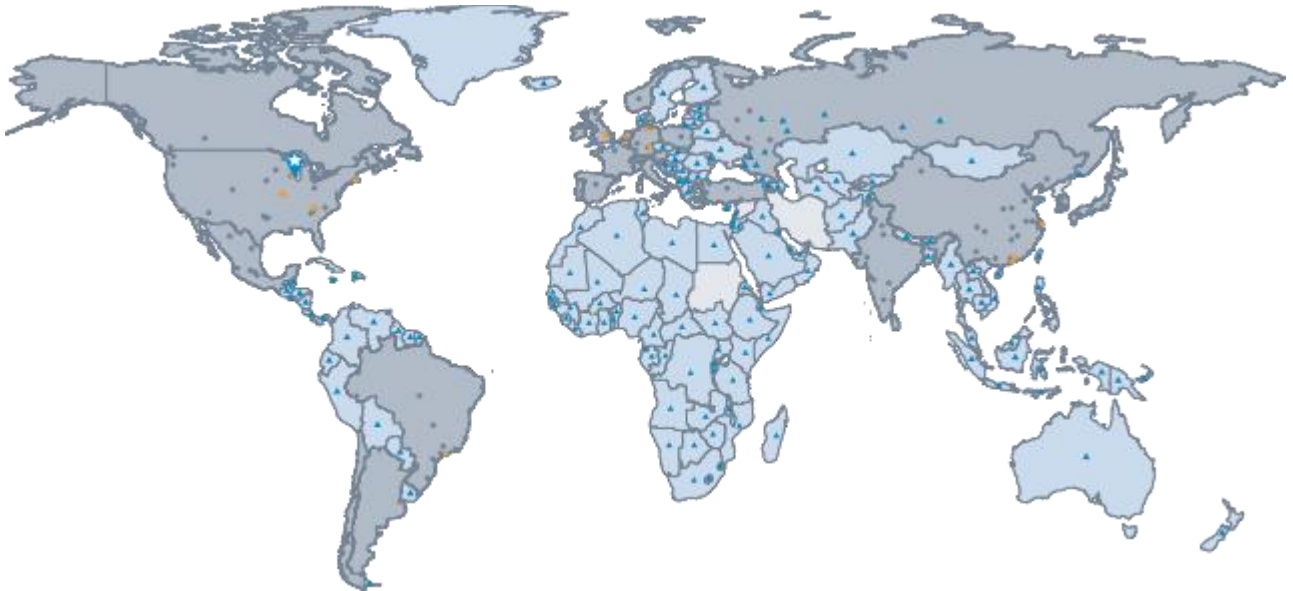

公司:台州欧克来标识技术有限公司
地址:台州椒江银泰城8号楼33层
电话:400-180-7989
网址:www.oca je.cn
总机:0576-89603488



扫码联系我们